

注：除非另有说明，所有总成订购号都是缘板气囊。

| 型号 | 说明 | 总成订购号 |
|----------------------|---|--------------|
| 148-1 | 棱颈螺钉铝缘环 (螺钉均匀分布), 45 mm 螺钉, 螺母和垫圈 | W01-M58-6969 |
| 高强度 结构 | 只供橡胶气囊 | W01-358-1021 |
| 总成重量 | | 21.00 kg. |
| 压瘪到最小高度 (0Bar气压) 时的力 | | 1378 N. |

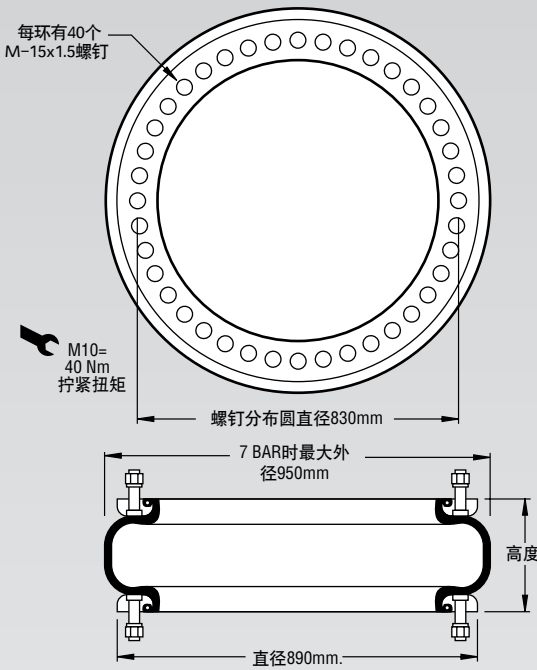

注：此缘环零件中45mm螺钉的有效长度是23mm。

推荐的AIRMOUNT
隔振器设计高度
静态数据
140 mm.

静态数据
8411

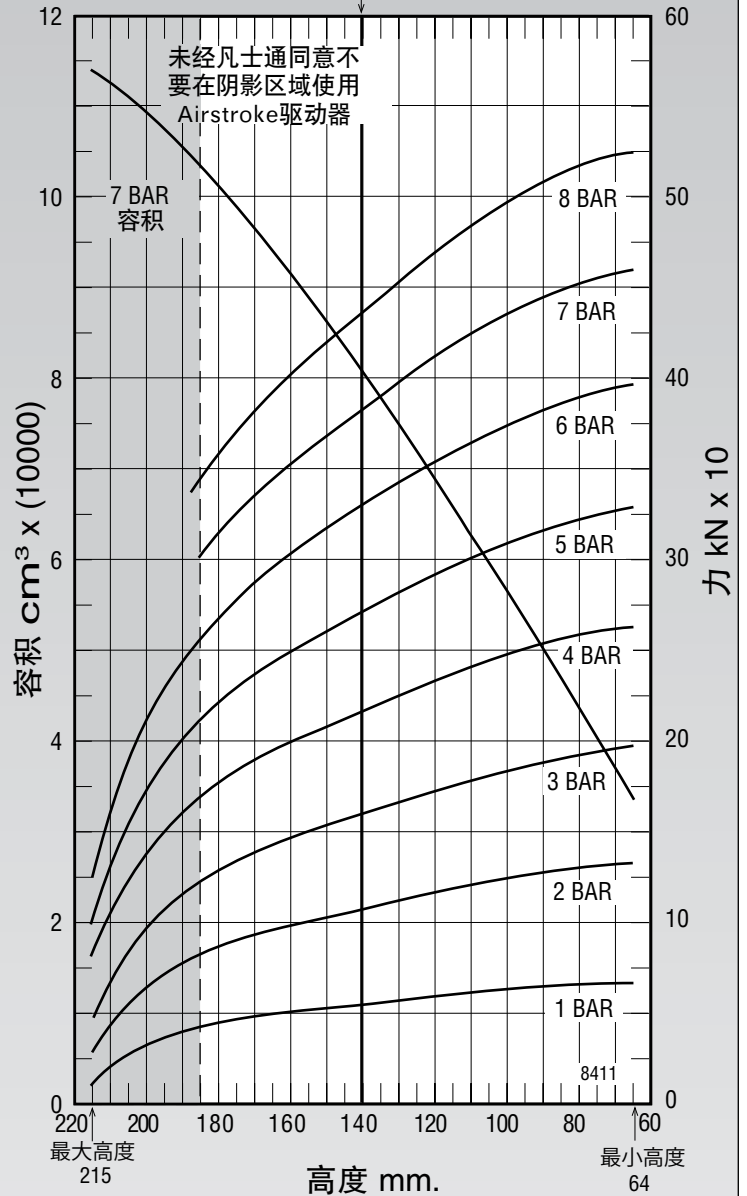

参见第12页关于如何使用此曲线的说明。

在140mm设计高度下的动态特性
(仅在设计作为Airmount 隔振器时使用)

| 表压 (BAR) | 载荷 (kN) | 弹簧刚度 (kN/m) | 自然频率 Hz |
|----------|---------|-------------|---------|
| 3 | 159.12 | 2747 | 2.07 |
| 4 | 214.60 | 3485 | 2.01 |
| 5 | 268.86 | 4248 | 1.98 |
| 6 | 327.14 | 5077 | 1.96 |
| 7 | 381.44 | 5830 | 1.95 |

输出力 (用于Airstroke驱动器设计)

| 总成高度 (mm) | 7Bar时容积 (cm^3) | 7Bar时有 效面积 (cm^2) | 输出力 kN | | | | |
|-----------|---------------------------|---------------------------------|---------|---------|---------|---------|---------|
| | | | @ 3 BAR | @ 4 BAR | @ 5 BAR | @ 6 BAR | @ 7 BAR |
| 180 | 100532 | 4456 | 126.24 | 174.51 | 218.75 | 266.95 | 311.89 |
| 160 | 90826 | 4998 | 144.99 | 197.24 | 247.10 | 300.31 | 349.83 |
| 140 | 79989 | 5450 | 159.12 | 214.60 | 268.86 | 327.14 | 381.44 |
| 120 | 68618 | 5857 | 170.91 | 230.51 | 289.23 | 351.92 | 409.95 |
| 100 | 56587 | 6199 | 181.41 | 245.45 | 307.57 | 373.08 | 433.88 |
| 80 | 44091 | 6455 | 191.45 | 257.88 | 321.60 | 388.59 | 451.81 |