

	说明	总成订购号
型号	暗螺母, 1/4 英制管螺纹	W02-M58-5001
16-ST	不锈钢缘板	W02-M58-5003
双帘 布层 气囊		
总成重量	0.58 kg.	
压瘪到最小高度 (0Bar气压) 时的力	35.5 N.	

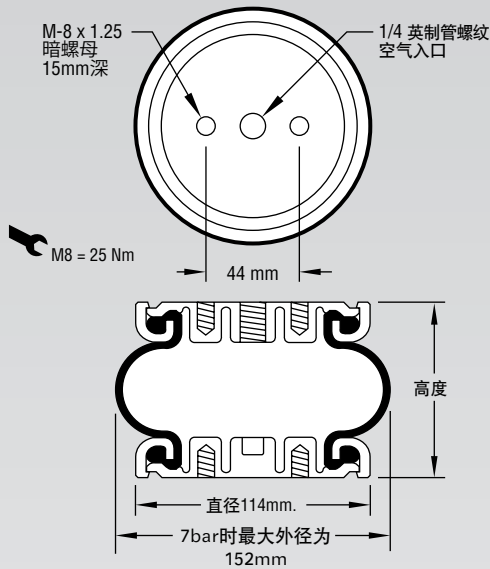

注：在最小高度时，气囊将卷出缘板之外。

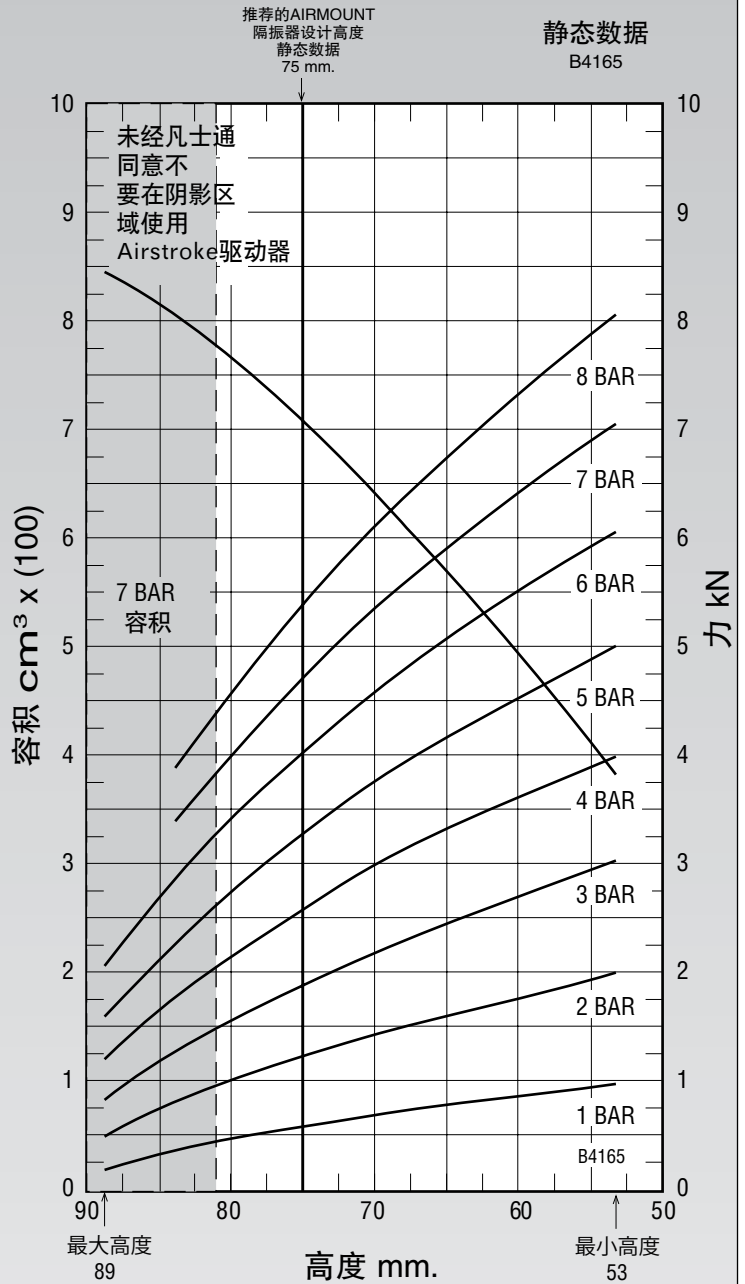

参见第12页关于如何使用此曲线的说明。

在75mm设计高度下的动态特性  
( 仅在设计作为Airmount 隔振器时使用 )

表压 (BAR)	载荷 (kN)	弹簧刚度 (kN/m)	自然频率 Hz
3	1.85	132.58	4.22
4	2.53	171.56	4.11
5	3.2	209.02	4.07
6	3.94	246.21	3.94
7	4.59	281.12	3.9

输出力 ( 用于Airstroke驱动器设计 )

总成高度 (mm)	7Bar时容积 ( $\text{cm}^3$ )	7Bar时有有效面积 ( $\text{cm}^2$ )	输出力 kN				
			@ 3 BAR	@ 4 BAR	@ 5 BAR	@ 6 BAR	@ 7 BAR
80	460	55.24	1.52	2.07	2.64	3.29	3.87
75	426	65.63	1.85	2.53	3.20	3.94	4.59
70	386	75.10	2.14	2.93	3.69	4.51	5.26
65	343	83.28	2.42	3.27	4.11	5.00	5.83
60	303	90.11	2.67	3.56	4.46	5.42	6.31
55	256	97.34	2.92	3.86	4.83	5.86	6.81