

注：除非另有说明，所有总成订购号都是缘环气囊。

型号	说明	总成订购号
200	棱颈螺钉铝缘环 (螺钉均匀分布), 45 mm 螺钉, 螺母和垫圈	W01-M58-6979
双帘 布层 气囊	只供橡胶气囊	W01-358-5126
总成重量		15.83 kg.
压瘪到最小高度 (0Bar气压) 时的力		445 N.

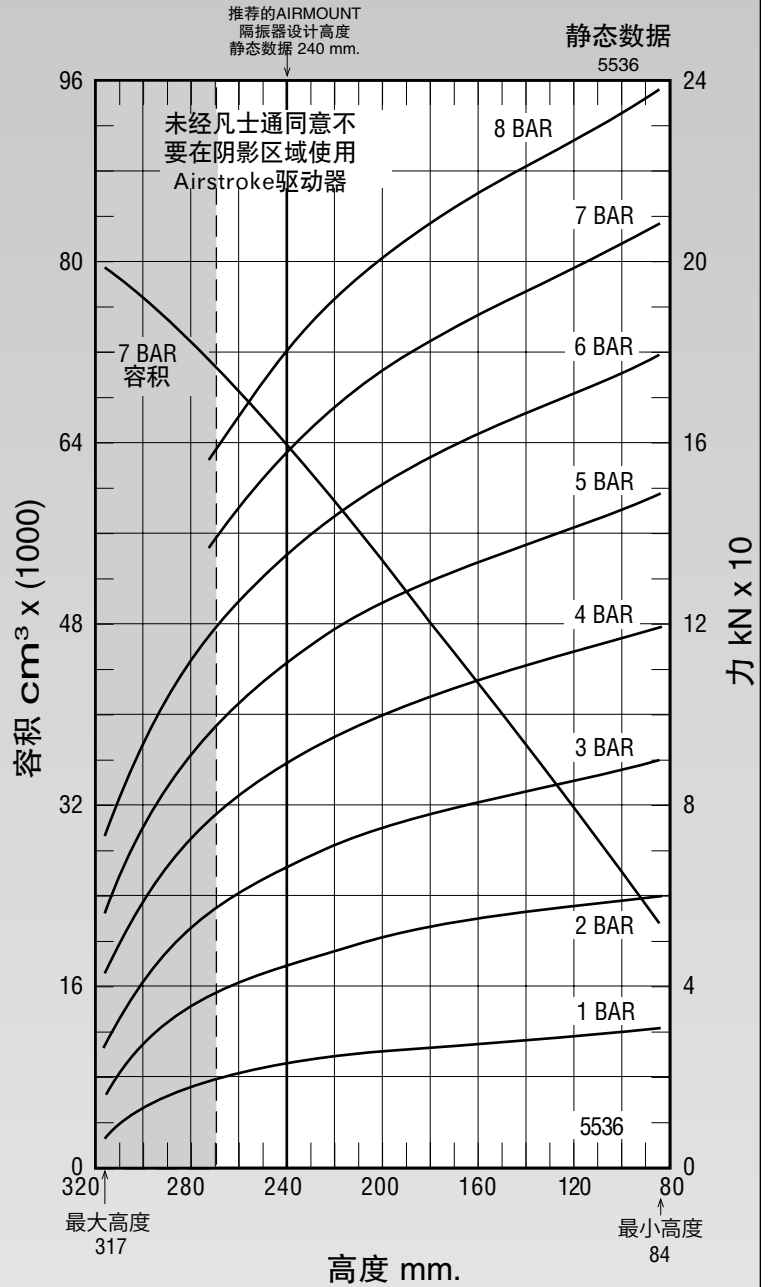
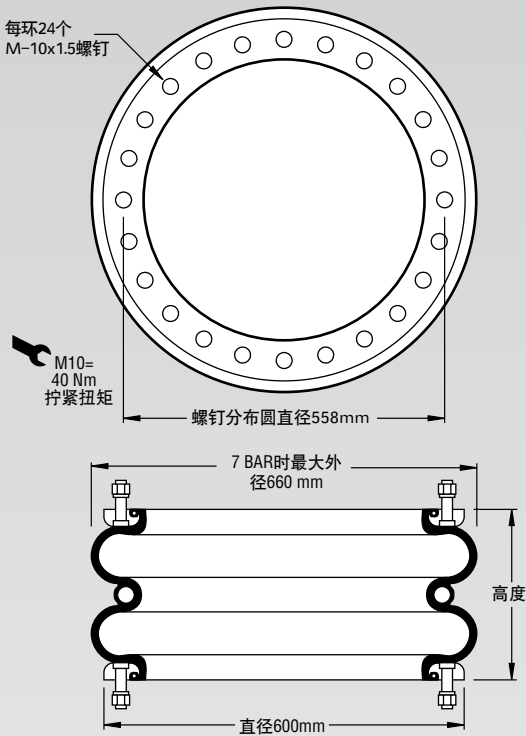

参见第12页关于如何使用此曲线的说明。

在240mm设计高度下的动态特性
(仅在设计作为Airmount 隔振器时使用)

表压 (BAR)	载荷 (kN)	弹簧 刚度 (kN/m)	自然 频率 Hz
3	65.60	710	1.64
4	88.20	903	1.60
5	110.53	1091	1.57
6	134.38	1290	1.54
7	156.56	1480	1.53

输出力 (用于Airstroke驱动器设计)

总成 高度 (mm)	7Bar 时容积 (cm^3)	7Bar时有 效面积 (cm^2)	输出力 kN				
			@ 3 BAR	@ 4 BAR	@ 5 BAR	@6 BAR	@7 BAR
260	68626	2057	59.56	80.57	101.22	123.62	143.98
240	64100	2237	65.60	88.20	110.53	134.38	156.56
220	59270	2384	70.27	94.34	117.99	143.23	166.86
200	54018	2503	74.03	99.30	124.00	150.38	175.20
180	48552	2599	77.11	103.27	128.85	156.12	181.87
160	42927	2678	79.74	106.59	132.92	160.96	187.47
140	37197	2754	82.19	109.71	136.77	165.54	192.76
120	31597	2835	84.73	113.02	140.90	170.45	198.42