

注：除非另有说明，所有总成订购号都是缘板气囊。

型号	说明	总成订购号
21	暗螺母, 1/4 英制管螺纹	W01-M58-6114
	暗螺母, 1/4 英制管螺纹, 缓冲块	W01-M58-6115
双帘布层气囊	暗螺母, 3/4 英制管螺纹	W01-M58-6112
	暗螺母, 3/4 英制管螺纹, 缓冲块	W01-M58-6113
	沉头孔钢缘环	W01-M58-7710
	40mm螺钉, 螺母和垫圈	W01-358-0213
只供橡胶气囊		W01-358-0213
总成重量		7.85 kg.
压瘪到最小高度 (0Bar气压) 时的力		98 N.

型号	说明	总成订购号
205	暗螺母, 1/4 英制管螺纹	W01-M58-6079
	暗螺母, 3/4 英制管螺纹	W01-M58-6077
四帘布层气囊	沉头孔钢缘环	W01-M58-7536
	40mm螺钉, 螺母, 垫圈	W01-M58-7536
	只供橡胶气囊	W01-358-7929

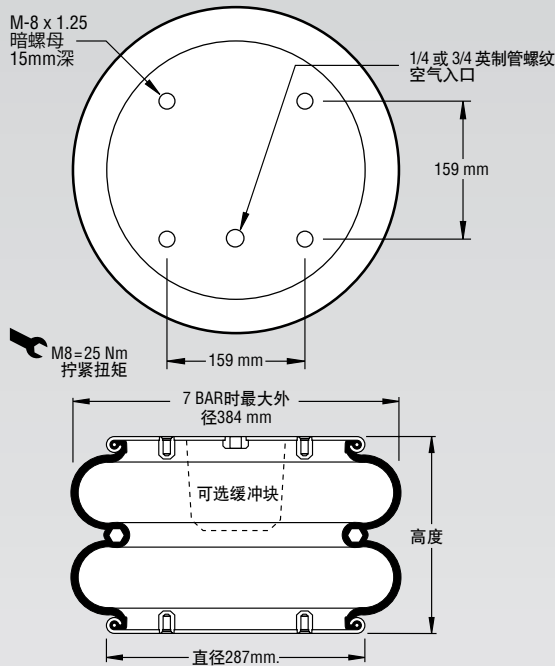

注：图示为缘板气囊。此零件也可提供缘环结构。参见第8-10页的说明。

表压 (BAR)	载荷 (kN)	弹簧刚度 (kN/m)	自然频率 Hz
3	14.67	200	1.84
4	20.23	262	1.79
5	25.85	318	1.75
6	31.99	375	1.71
7	37.38	430	1.69

推荐的AIRMOUNT
隔振器设计高度
静态数据
240 mm.

静态数据
6215

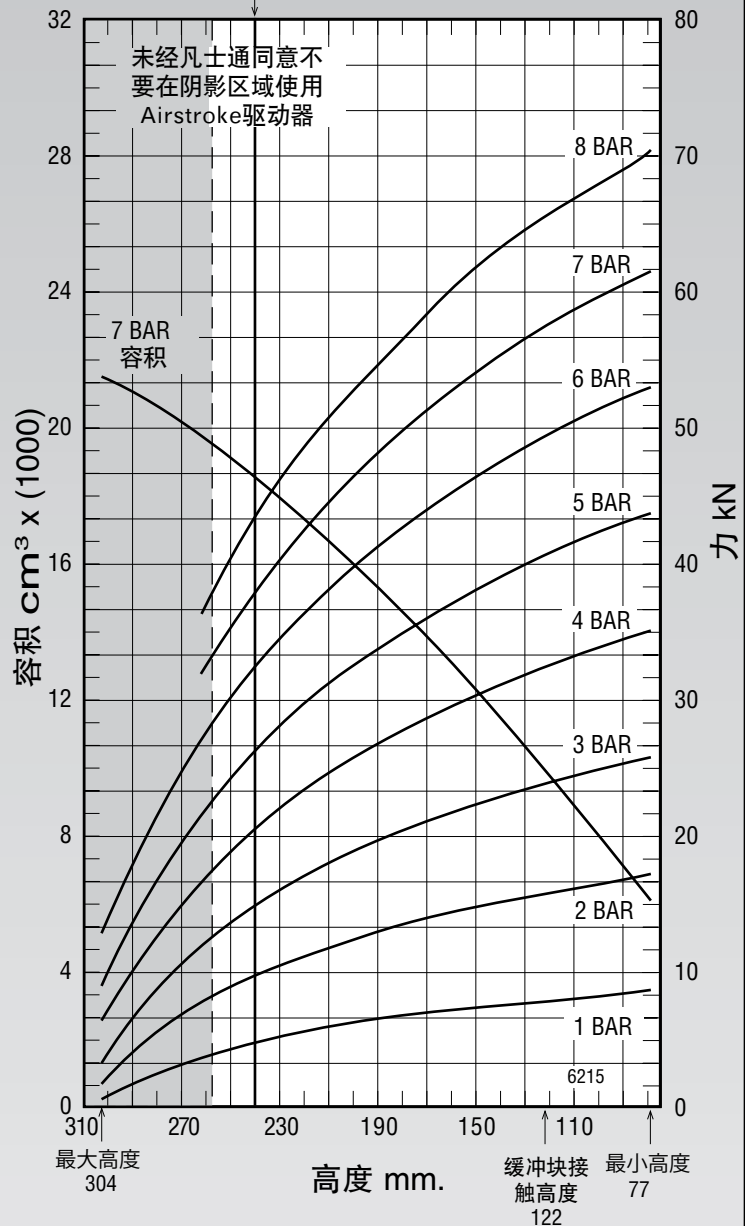

参见第12页关于如何使用此曲线的说明。

总成高度 (mm)	7Bar时容积 (cm³)	7Bar时有有效面积 (cm²)	输出力 kN				
			@ 3 BAR	@ 4 BAR	@ 5 BAR	@ 6 BAR	@ 7 BAR
240	18574	534	14.67	20.23	25.85	31.99	37.38
220	17382	598	16.77	23.02	29.19	35.86	41.84
200	16033	651	18.51	25.33	31.96	39.08	45.56
180	14575	698	20.01	27.29	34.36	41.93	48.87
160	13022	741	21.33	29.01	36.53	44.56	51.90
140	11385	780	22.48	30.56	38.50	46.92	54.61
120	9732	813	23.47	31.96	40.21	48.91	56.88
100	8023	839	24.34	33.24	41.65	50.51	58.72