

FD 40-10 CI

双囊式空气弹簧

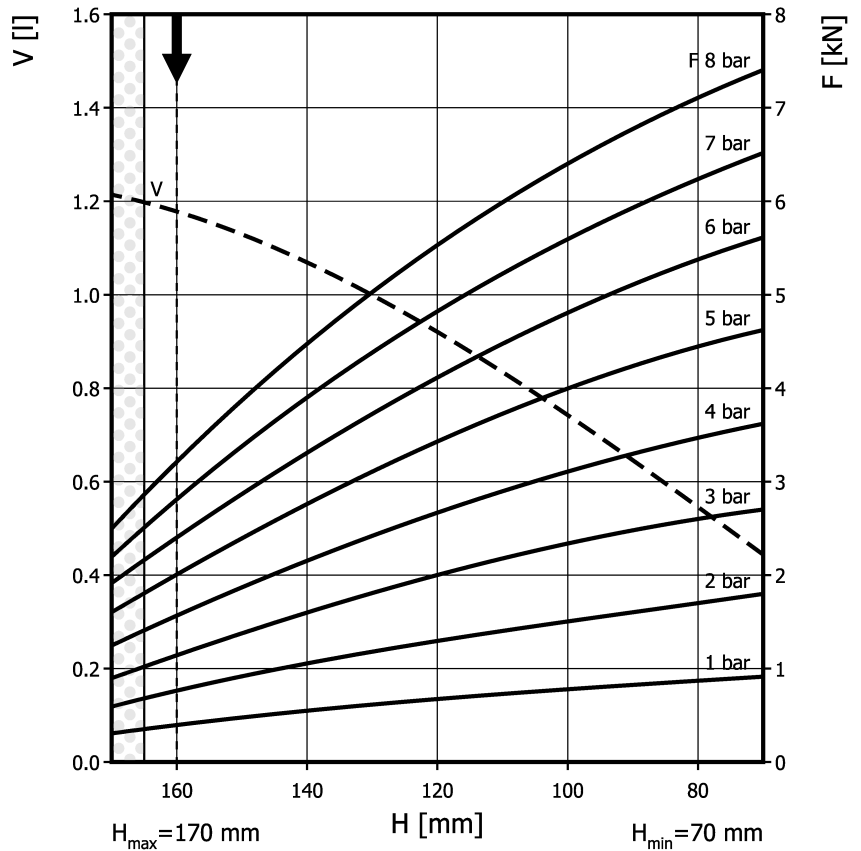
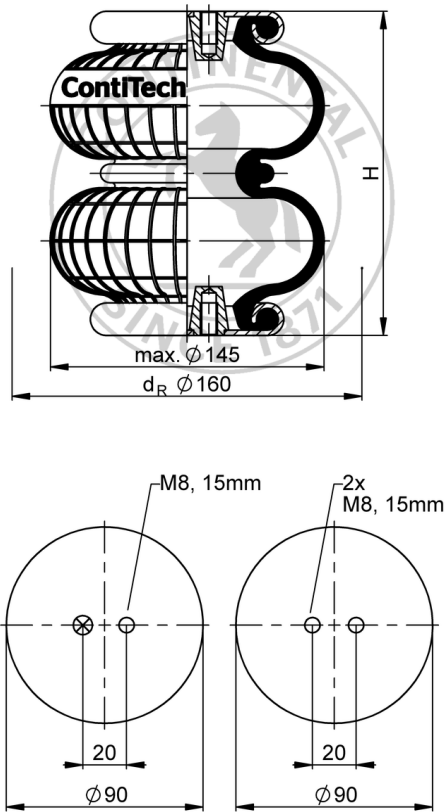

咨询康迪泰克后方可使用圆点区范围，即高度 > 165 mm

隔振应用时的推荐高度：160 mm

订货信息

类型	订货编号
仅波纹管	72586
带凸缘板，G1/8 偏心 A = 10 mm 偏心	2682001 000
带 V2A 钢制凸缘板，G1/8 偏心 A = 0 mm 偏心	61755

其余类型请咨询

技术参数

最小压力	0 bar
至最小高度的回复力	≤ 200 N
总重	1.3 kg

隔振应用 — 动态特征值

设计高度 H: 推荐为 160mm, 最小 150mm

压力 p [bar]	3	4	5	6	7	8	容积 V
力 (载荷) F [kN]	1.1	1.5	2	2.4	2.8	3.2	
弹簧刚度 c [N/mm]	34	45	58	70	82.5	95	
固有频率 f0 [Hz]	2.8	2.8	2.7	2.7	2.7	2.7	1.2

气动应用 — 静态特征值

力 F [kN]

压力 p [bar]	3	4	5	6	7	8	容积 V	
高度 H [mm]	160	1.12	1.55	2	2.4	2.8		3.2
	140	1.6	2.17	2.8	3.3	3.9		4.5
	120	2	2.65	3.4	4.1	4.8		5.5
	100	2.3	3.1	4	4.8	5.6		6.4
	80	2.6	3.5	4.47	5.4	6.26	7.1	



安装用扭矩

M8: max. 25 Nm

G1/8: max. 25 Nm

测试条件室温/压力-高度-静态特征值/动态特征值为1赫兹