

## FT 210-32 DS

## 三囊式空气弹簧

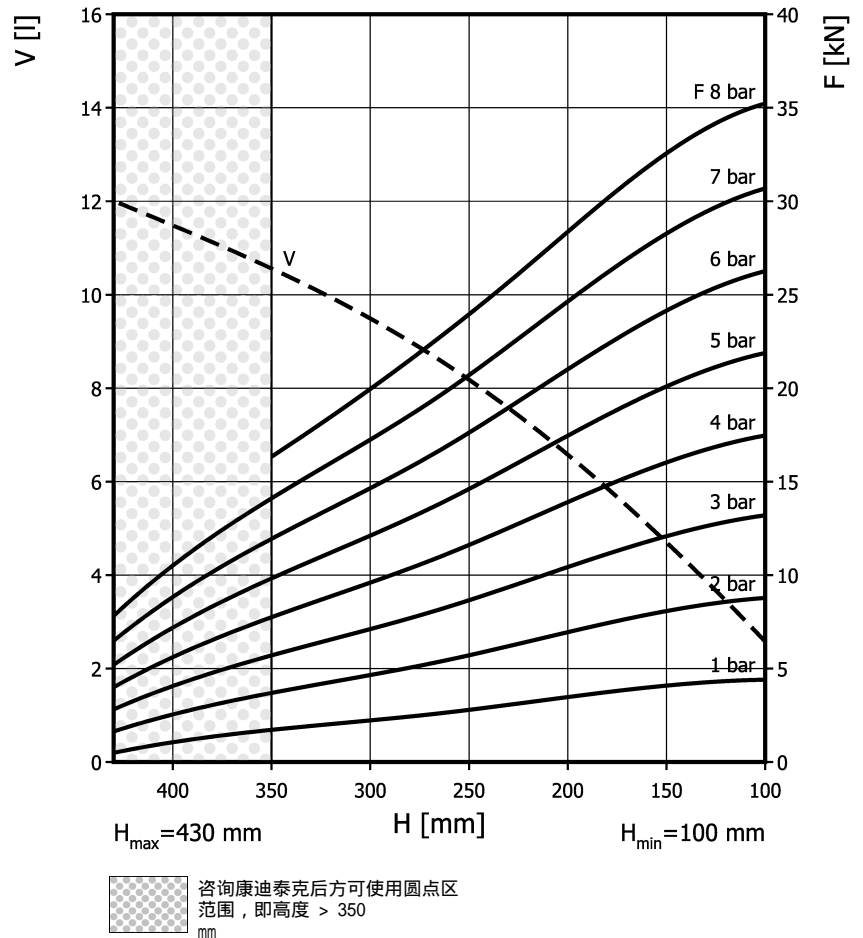
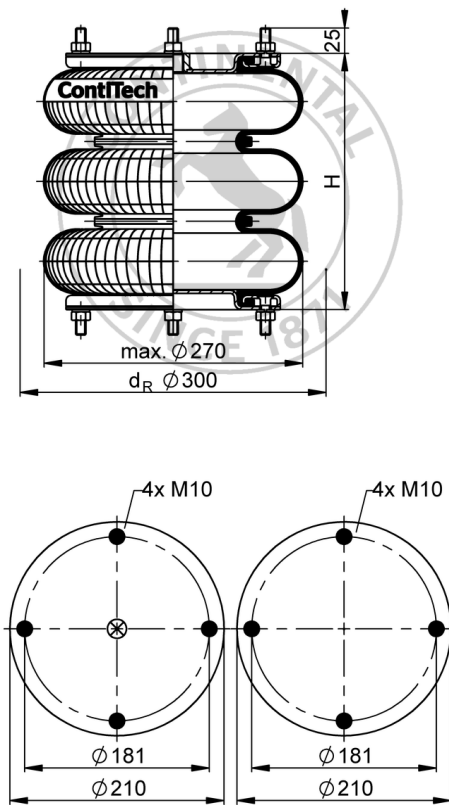

## 订货信息

类型	订货编号
仅波纹管	66994
带可拆卸板, G1/2 偏心	67402

其余类型请咨询

## 技术参数

最小压力	0 bar
至最小高度的回复力	$\leq 250 \text{ N}$
总重	5.2 kg

气动应用 — 静态特征值

力 F [kN]

压力 p [bar]	3	4	5	6	7	8	容积 V
高度 H [mm]							
350	5.62	7.66	9.75	11.8	14	16.3	11
300	7.1	9.56	12	14.5	17.1	19.8	9.5
250	8.62	11.6	14.6	17.6	20.7	24	8.2
200	10.3	13.8	17.3	20.8	24.4	28.3	6.6
150	12.1	16.1	20.1	24.2	28.3	32.6	4.7



安装用扭矩

M10: max. 25 Nm

G1/2: max. 25 Nm

测试条件室温/压力-高度-静态特征值/动态特征值为1赫兹