

FD 210-22 DS

双囊式空气弹簧

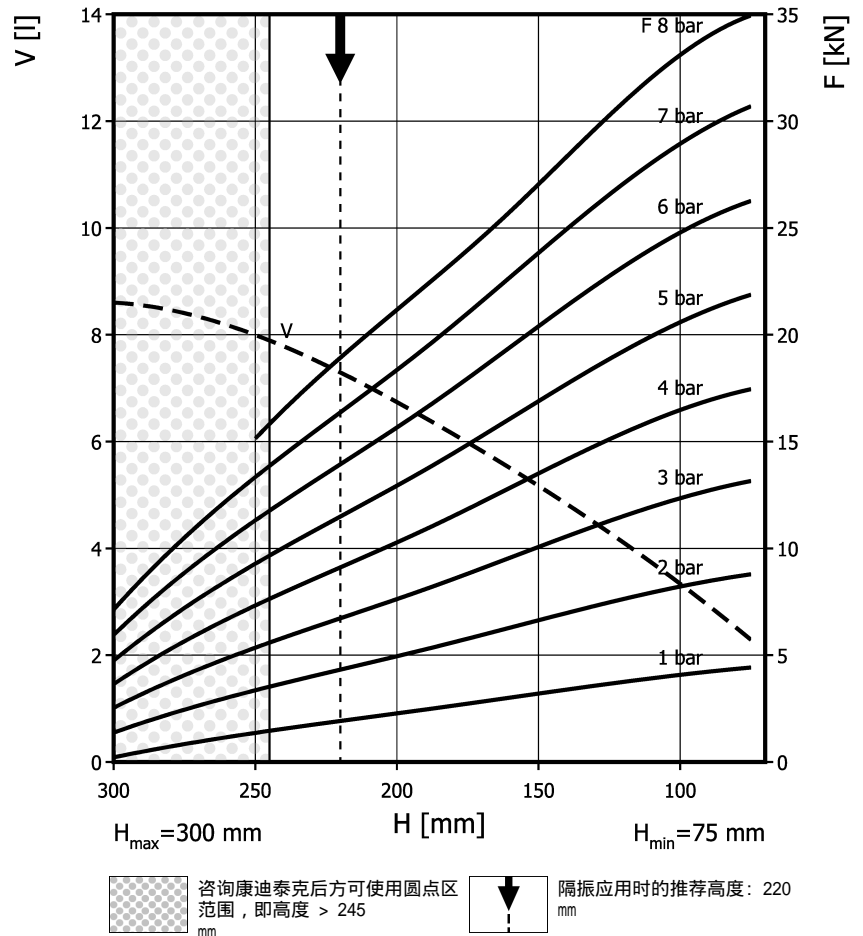
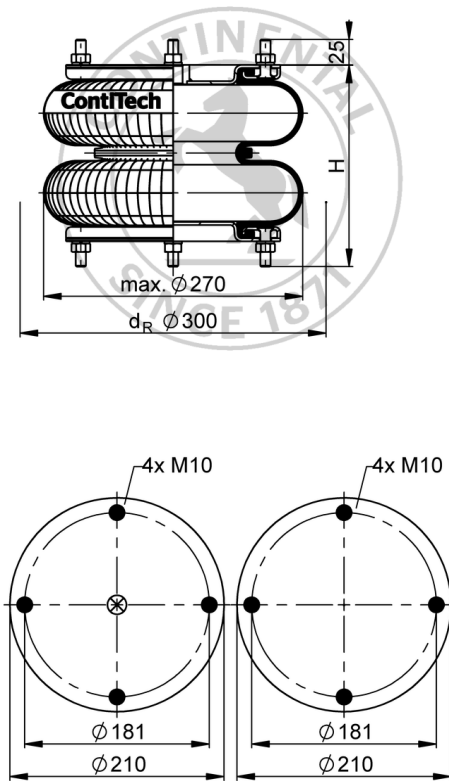

订货信息

类型	订货编号
仅波纹管	66993
带可拆卸板, G1/2 偏心	67403

其余类型请咨询

技术参数

最小压力	0 bar
至最小高度的回复力	$\leq 220 \text{ N}$
总重	4.7 kg

隔振应用 — 动态特征值

设计高度 H: 推荐为 220mm, 最小 200mm

压力 p [bar]	3	4	5	6	7	8	容积 V
力 (载荷) F [kN]	6.7	9.2	11.5	13.9	16.3	18.7	
弹簧刚度 c [N/mm]	100	123.5	148	171	194.5	218.5	
固有频率 f ₀ [Hz]	1.9	1.8	1.8	1.8	1.7	1.7	

气动应用 — 静态特征值

力 F [kN]

压力 p [bar]	3	4	5	6	7	8	容积 V	
高度 H [mm]	250	5.28	7.22	9.16	11.2	13.2		15.1
	200	7.66	10.3	13	15.7	18.4		21.1
	150	9.98	13.4	16.7	20.2	23.6		27
	100	12.4	16.5	20.6	24.8	28.9	33	



安装用扭矩

M10: max. 25 Nm

G1/2: max. 25 Nm

测试条件室温/压力-高度-静态特征值/动态特征值为1赫兹