

FS 1330-11 RS

单囊式空气弹簧

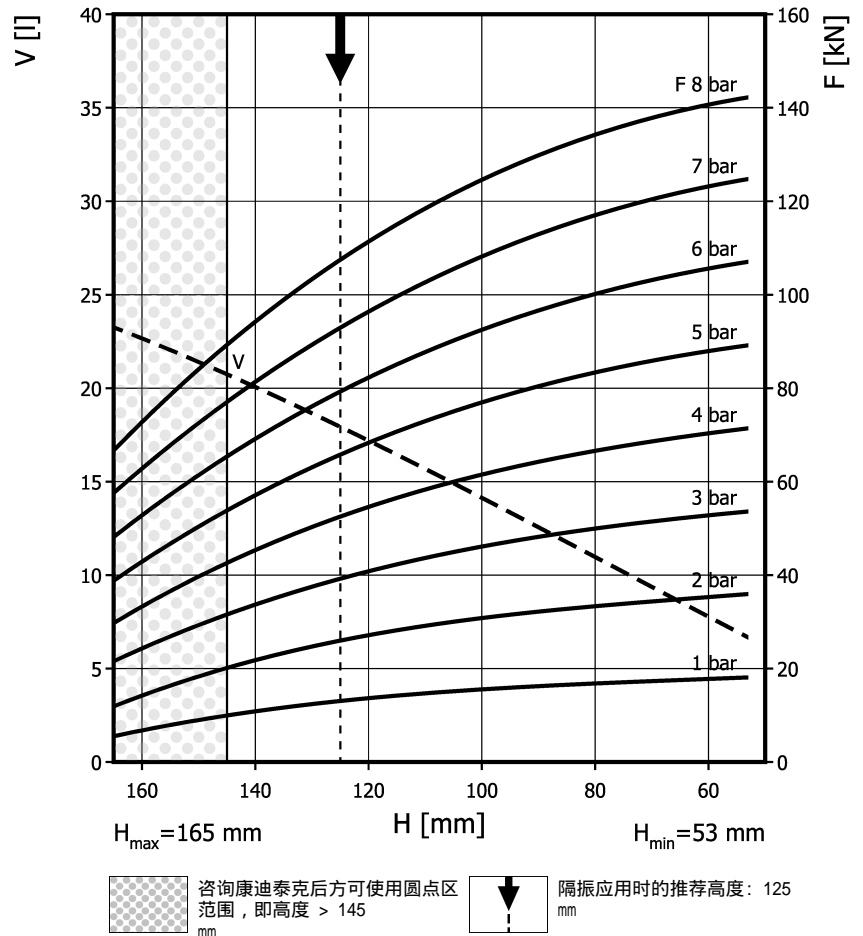
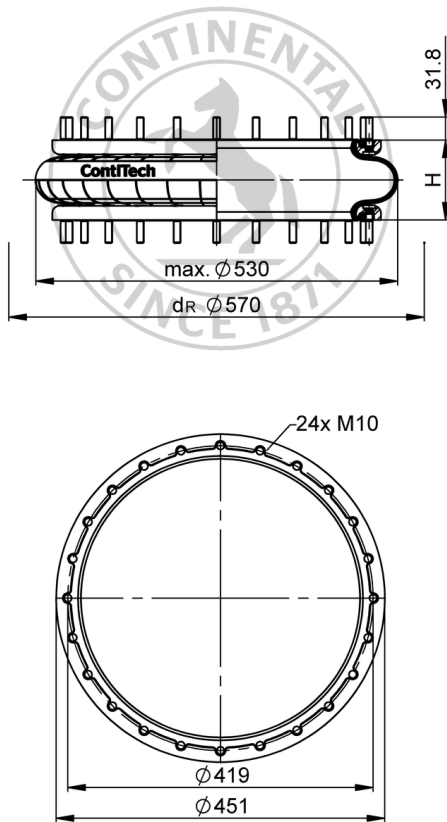

订货信息

类型	订货编号
仅波纹管	61778
带压边圈，48mm 带螺母和垫片的螺栓	61899

其余类型请咨询

技术参数

最小压力	0 bar
至最小高度的回复力	≤ 90 N
总重	7.3 kg

隔振应用 — 动态特征值

设计高度 H: 推荐为 125mm, 最小 105mm

压力 p [bar]	3	4	5	6	7	8	容积 V
力 (载荷) F [kN]	38.9	52.1	65.3	79	92.5	107.6	
弹簧刚度 c [N/mm]	813	1053	1274	1524	1766	1985	
固有频率 f0 [Hz]	2.3	2.2	2.2	2.2	2.2	2.2	

气动应用 — 静态特征值

力 F [kN]

压力 p [bar]	3	4	5	6	7	8	容积 V	
高度 H [mm]	140	34	45.8	57.5	69.5	81.8		20
	120	40.3	54	67.6	81.4	95.5		17
	100	46	61.2	76.8	92.5	108		14
	80	50.3	67.1	83.9	101	118	11	



安装用扭矩

M10: max. 40 Nm

测试条件室温/压力-高度-静态特征值/动态特征值为1赫兹