

FS 2870-16 RS

单囊式空气弹簧

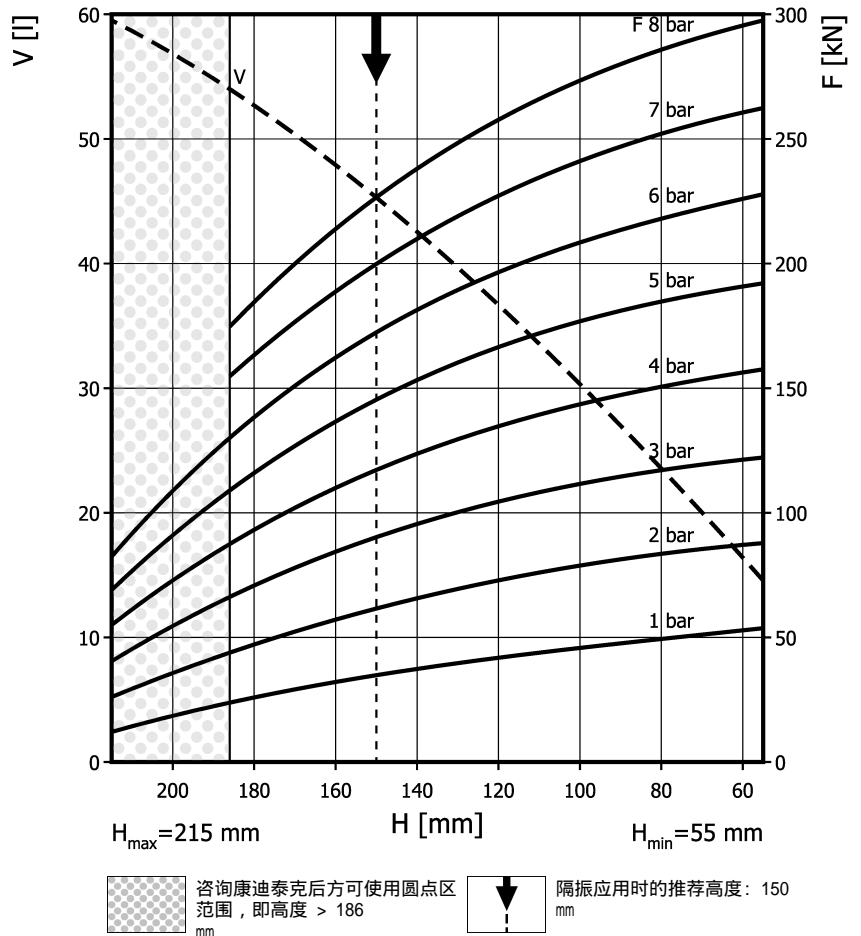
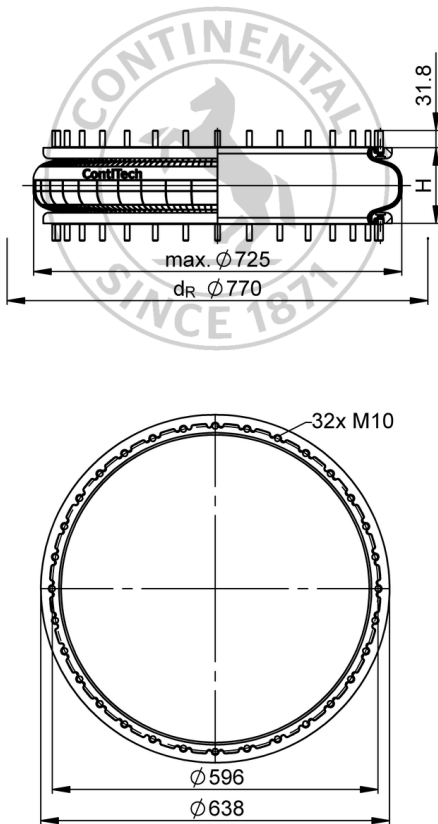

订货信息

类型	订货编号
仅波纹管	61788
带压边圈, 48mm 带螺母和垫片的螺栓	61901

其余类型请咨询

技术参数

最小压力	0 bar
至最小高度的回复力	$\leq 670 \text{ N}$
总重	11.1 kg

隔振应用 — 动态特征值

设计高度 H: 推荐为 150mm, 最小 130mm

压力 p [bar]	3	4	5	6	7	8	容积 V
力 (载荷) F [kN]	88.7	116.9	145.2	173.2	202.1	224.9	
弹簧刚度 c [N/mm]	1406	1762	2137	2483	2845	3140	
固有频率 f0 [Hz]	2.0	2.0	1.9	1.9	1.9	1.8	

气动应用 — 静态特征值

力 F [kN]

压力 p [bar]	3	4	5	6	7	8	容积 V	
高度 H [mm]	180	70.7	93.8	117	140	164		186
	160	82.9	108	136	161	188	213	48
	140	94	123	152	181	209	238	42
	120	105	135	166	196	229	259	37
	100	112	144	178	209	241	273	30
	80	118	151	185	218	251	286	24
	60	121	157	191	226	261	295	17



安装用扭矩

M10: max. 40 Nm

测试条件室温/压力-高度-静态特征值/动态特征值为1赫兹