

## FS 5450-16 RS

## 单囊式空气弹簧

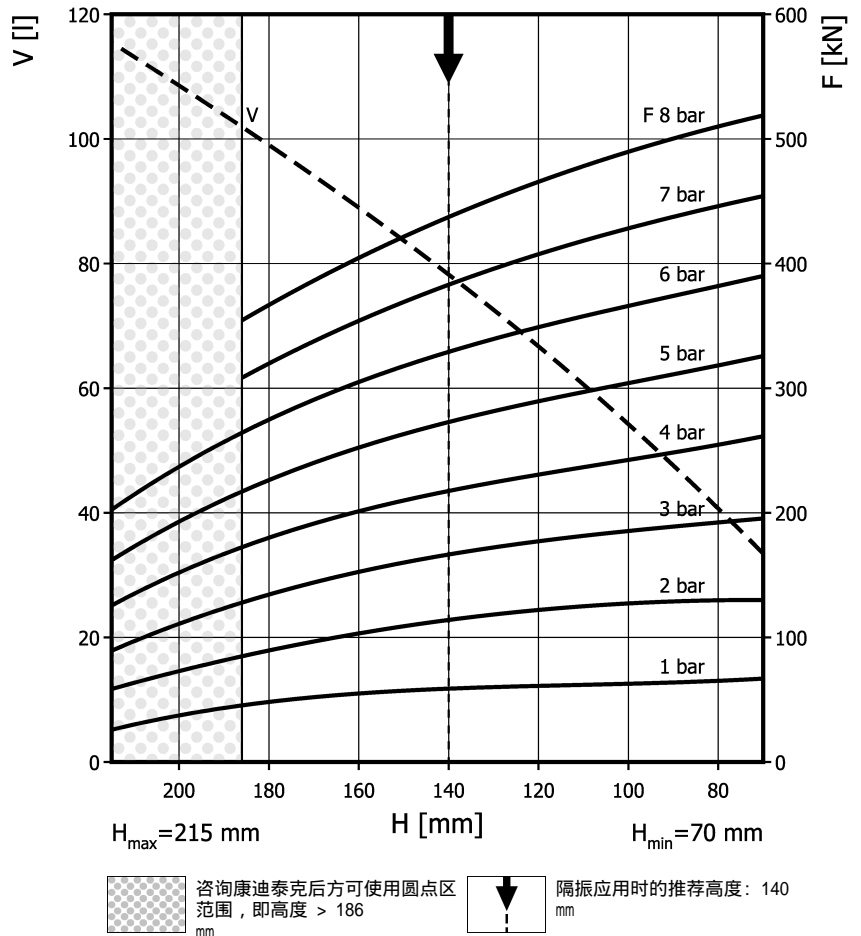
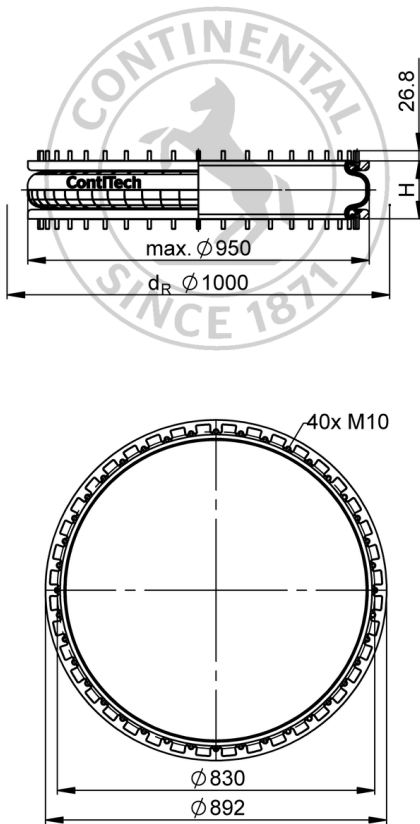

## 订货信息

类型	订货编号
仅波纹管	61785
带压边圈, 48mm 带螺母和垫片的螺栓	61902

其余类型请咨询

## 技术参数

最小压力	0 bar
至最小高度的回复力	$\leq 1500 \text{ N}$
总重	22 kg

隔振应用 — 动态特征值

设计高度 H: 推荐为 140mm, 最小 120mm

压力 p [bar]	3	4	5	6	7	8	容积 V
力 (载荷) F [kN]	162	217	272	328	383	438	
弹簧刚度 c [N/mm]	2578	3304	4015	4697	5375	6052	
固有频率 f0 [Hz]	2.0	2.0	1.9	1.9	1.9	1.9	

气动应用 — 静态特征值

力 F [kN]

压力 p [bar]	3	4	5	6	7	8	容积 V
高度 H [mm]	180	133	180	225	275	320	
	160	152	198	252	303	354	89
	140	164	217	272	328	383	77
	120	177	231	289	349	407	66
	100	188	244	306	368	430	55
	80	191	255	319	381	444	42



安装用扭矩

M10: max. 40 Nm

测试条件室温/压力-高度-静态特征值/动态特征值为1赫兹